

**Montageanleitung für/ Mounting instruction for**  
**Best.-Nr./ Item N°. 09466 Airbox 09 o. choke/ Air box 09 w/o choke**

Alu-Buchsen in den Luftfilteradapter eindrücken. Jetzt mit den M5x50 Zylinderschrauben/Scheiben den Luftfilteradapter, die Vergaser-Dichtung und den Vergaser auf dem Isolator festziehen. O-Ring Ø 55x2, danach die Airbox mittels den Linsenblehschrauben auf dem Adapter montieren. Airbox zeigt in Fahrtrichtung nach rechts. Zur besseren Abdichtung kann zwischen Adapter und Airbox noch Silikonmasse verwendet werden. Schaumstoff-Filter mit beiliegendem Luftfilteröl einölen, aufziehen und mit dem Kabelbinder sichern.

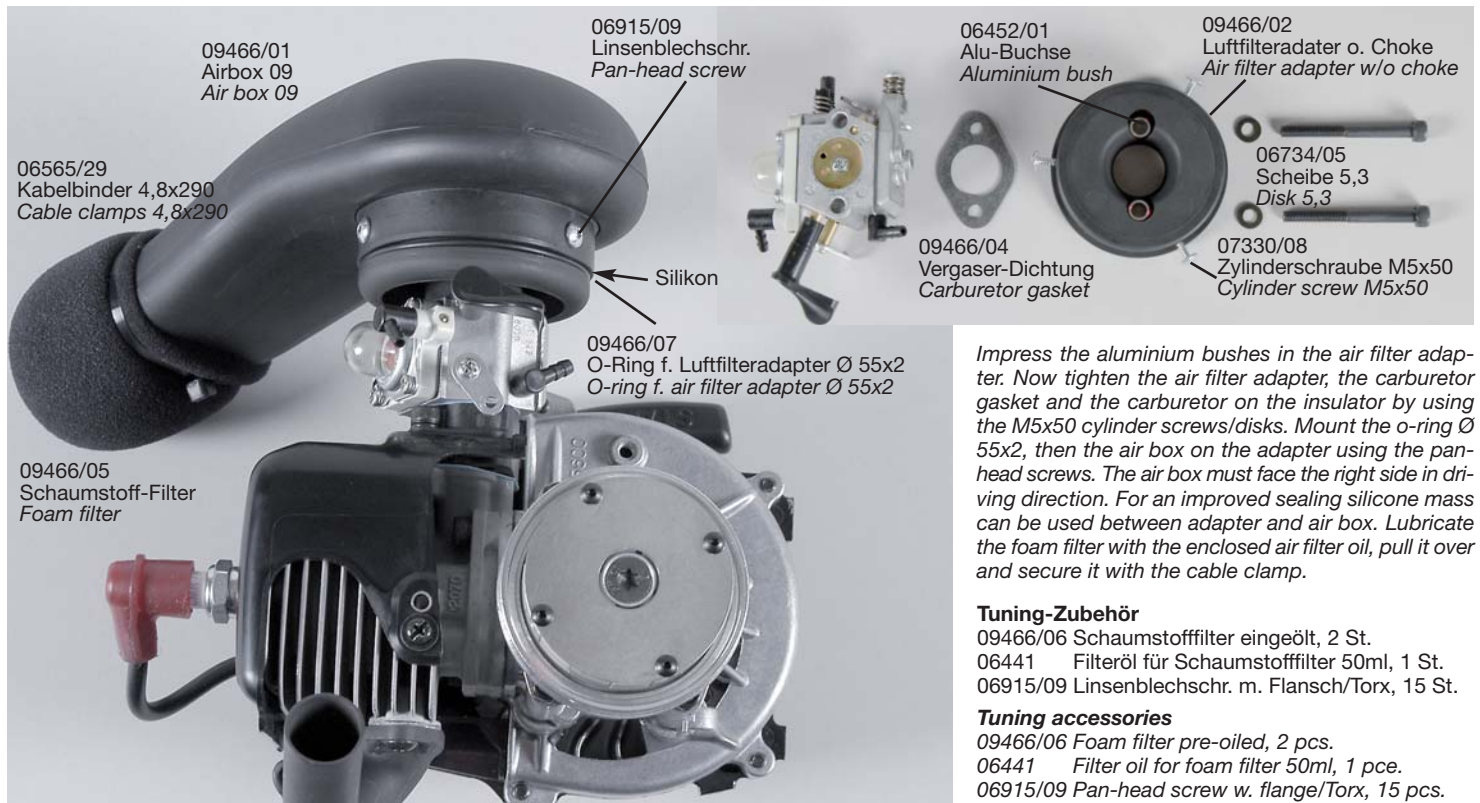

*Impress the aluminium bushes in the air filter adapter. Now tighten the air filter adapter, the carburetor gasket and the carburetor on the insulator by using the M5x50 cylinder screws/disks. Mount the o-ring Ø 55x2, then the air box on the adapter using the pan-head screws. The air box must face the right side in driving direction. For an improved sealing silicone mass can be used between adapter and air box. Lubricate the foam filter with the enclosed air filter oil, pull it over and secure it with the cable clamp.*

- Tuning-Zubehör**  
 09466/06 Schaumstofffilter eingeölt, 2 St.  
 06441 Filteröl für Schaumstofffilter 50ml, 1 St.  
 06915/09 Linsenblehschr. m. Flansch/Torx, 15 St.
- Tuning accessories**  
 09466/06 Foam filter pre-oiled, 2 pcs.  
 06441 Filter oil for foam filter 50ml, 1 pc.  
 06915/09 Pan-head screw w. flange/Torx, 15 pcs.

A.09466-210709

**Montageanleitung für/ Mounting instruction for**  
**Best.-Nr./ Item N°. 09466 Airbox 09 o. choke/ Air box 09 w/o choke**

Alu-Buchsen in den Luftfilteradapter eindrücken. Jetzt mit den M5x50 Zylinderschrauben/Scheiben den Luftfilteradapter, die Vergaser-Dichtung und den Vergaser auf dem Isolator festziehen. O-Ring Ø 55x2, danach die Airbox mittels den Linsenblehschrauben auf dem Adapter montieren. Airbox zeigt in Fahrtrichtung nach rechts. Zur besseren Abdichtung kann zwischen Adapter und Airbox noch Silikonmasse verwendet werden. Schaumstoff-Filter mit beiliegendem Luftfilteröl einölen, aufziehen und mit dem Kabelbinder sichern.

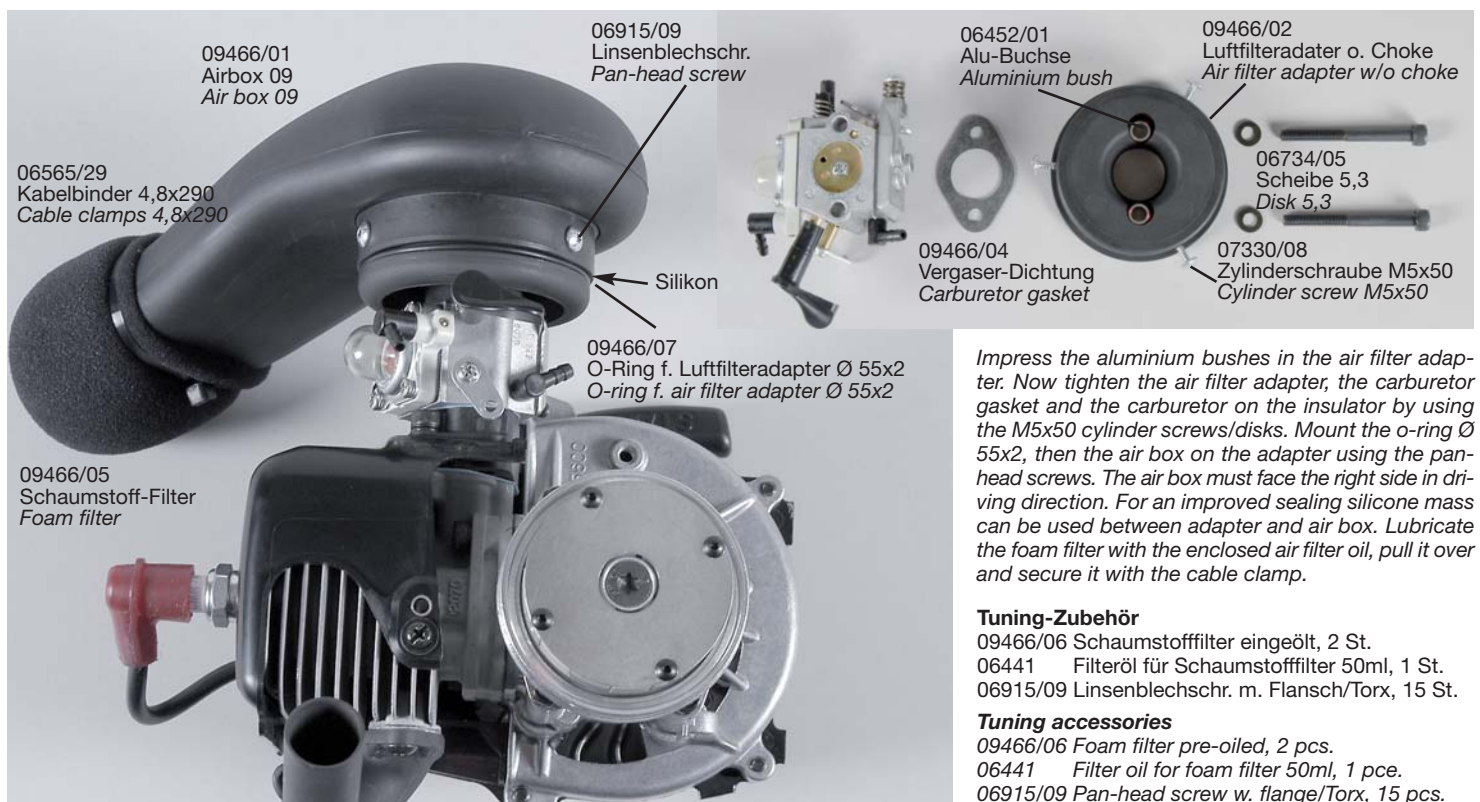

*Impress the aluminium bushes in the air filter adapter. Now tighten the air filter adapter, the carburetor gasket and the carburetor on the insulator by using the M5x50 cylinder screws/disks. Mount the o-ring Ø 55x2, then the air box on the adapter using the pan-head screws. The air box must face the right side in driving direction. For an improved sealing silicone mass can be used between adapter and air box. Lubricate the foam filter with the enclosed air filter oil, pull it over and secure it with the cable clamp.*

- Tuning-Zubehör**  
 09466/06 Schaumstofffilter eingeölt, 2 St.  
 06441 Filteröl für Schaumstofffilter 50ml, 1 St.  
 06915/09 Linsenblehschr. m. Flansch/Torx, 15 St.
- Tuning accessories**  
 09466/06 Foam filter pre-oiled, 2 pcs.  
 06441 Filter oil for foam filter 50ml, 1 pc.  
 06915/09 Pan-head screw w. flange/Torx, 15 pcs.

A.09466-210709